

SNV02

Nadelventile aus Edelstahl, Hochdruckausführung

- Druckstufen PN 250 und PN 400
- Medientemperaturen bis 250 °C
- für Rohrnennweiten von 1/8“ bis 2“
- Prozessanschlüsse G oder NPT
- medienberührte Teile aus Edelstahl 1.4571, Packung aus PTFE oder Graphit



Beschreibung:

PKP- Nadelventile der Typenreihe SNV02 dienen der genauen Mengenregelung von in Rohrleitungen strömenden Flüssigkeiten.

Die Geräte sind zweiteilig konstruiert, das Oberteil ist in den Grundkörper eingeschraubt und mittels einer Packung aus Kunststoff oder Graphit abgedichtet.

Einsatzbereiche:

Ausführungen in Edelstahl 1.4571 für Nennweiten von 1/8" bis 2" G- oder NPT- Gewinde sowie zwei Druckstufen (PN 250 oder PN 400) ermöglichen den Einsatz der Geräte in einer Vielzahl von Anwendungen.

Ausführungen:

- SNV02.G:** Gewindeanschluss G, nach DIN / ISO 228
- SNV02.N:** Gewindeanschluss NPT, nach ANSI / ASME B1.20.1-1983

Druckstufen:

- SNV02.x.x.1:** PN 250
- SNV02.x.x.2:** PN 400

Abmessungen:

PN 250

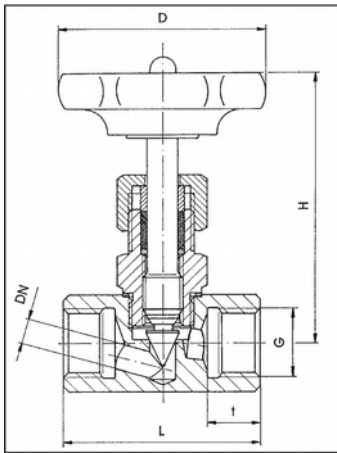

PN 400

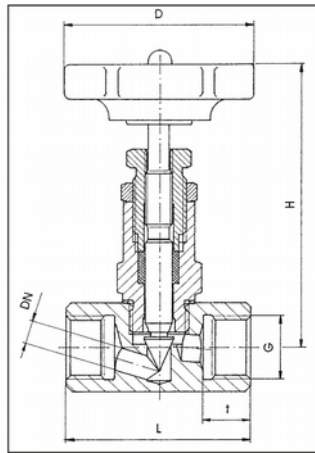

Prozess-anschluss G	Abmessungen [mm]				Kvs-Wert * [l/min]
	L Gewinde G	L Gewinde NPT	H	D	
PN 250					
1/8	45	50	74	50	4,5
1/4	50	55	73	50	8
3/8	55	60	72	50	9
1/2	60	65	83	63	15
3/4	75	80	100	63	28
1	100	105	110	80	42,5
1 1/4	120	125	135	100	70
1 1/2	130	135	140	100	93
2	160	165	150	100	120
PN 400					
1/8	45	50	94	50	4,5
1/4	50	55	93	50	8
3/8	55	60	92	50	9
1/2	60	65	96	63	15
3/4	75	80	108	63	28
1	100	105	123	80	42,5

* bei 1 bar, maximale Öffnung

Sonderausführungen:

- Schneidringanschlüsse nach DIN 2353, Reihe S und L
- Klemmkeilringanschlüsse
- Sondergrößen bis 4"
- Höchstdruckausführung bis 630 bar

auf Anfrage

Typenschlüssel:

Bestellnummer: SNV02. G. 1. 1. 15. 0

Nadelventil aus Edelstahl

Ausführung:

- G = G-Gewinde
N = NPT-Gewinde
S = Sonderanschluss

Prozessanschluss:

- 1 = beidseitig Innengewinde
2 = Innen-/Außengewinde
3 = beidseitig Außengewinde

Druckstufe:

- 1 = PN 250
2 = PN 400
9 = Sonderausführung

Rohrnenweite:

- 06 = 1/8"
08 = 1/4"
10 = 3/8"
15 = 1/2"
20 = 3/4"
25 = 1"
32 = 1 1/4"
40 = 1 1/2"
50 = 2"

Optionen:

- 0 = ohne
2 = Hochtemperaturlösung bis 250 °C
9 = Sonderausführung, bitte im Klartext angeben

Technische Daten:

Werkstoffe:

- Körper: Edelstahl 1.4571
Packung: Standard bis 100 °C: PTFE
Hochtemperatur bis 250 °C: Graphit

max. Druck:

PN 250 / PN 400
gem. Typenschlüssel

max. Medium-Temperatur:

Standard: 100 °C
Hochtemperatur: 250 °C