

PDR02

Manometer mit Doppel-Rohrfeder-Messsystem für Relativ- und Differenzdruck

- **komplett aus Edelstahl, voll verschweißte Ausführung**
- **Messbereiche von -1...0 bar bis 0...1600 bar**
- **Gehäusedurchmesser 100 oder 160 mm**
- **Ausführungen für alle Einbauvarianten lieferbar**



Beschreibung:

Die Manometer PDR02 besitzen zwei voneinander unabhängige Rohrfeder-Messsysteme mit zwei Zeigern, welche den gemessenen Druck auf der gleichen Skala anzeigen. Diese Geräte können entweder zur Überwachung zweier separater Messstellen oder zur Ermittlung des Differenzdruckes (z. B. an einem Filter) eingesetzt werden. Der Differenzdruck entspricht dem Unterschied in der Anzeige der beiden Zeiger. Optional kann der Differenzdruck auch mittels einer zusätzlichen, drehbaren Skala direkt abgelesen werden.

Die Geräte werden immer komplett in Edelstahl in den Gehäusegrößen 100 oder 160 mm geliefert. Gehäuseausführungen für praktisch alle Einbausituationen sind verfügbar.

Einsatzbereiche:

Die Differenzdruck-Manometer PDR02 werden vor allem in folgenden Anwendungsbereichen eingesetzt:

- Filterüberwachung
- Chemie und Petrochemie
- Schiffbau
- allgemeine Industrieanwendungen

Ausführungen:

Nenngröße: Gehäusedurchmesser 100 oder 160 mm

Werkstoffe: Gehäuse aus Edelstahl 1.4301, Rohrfeder und Prozessanschluss aus Edelstahl 1.4571

Prozessanschluss: 2 x G 1/2 AG oder 2 x 1/2" NPT AG

Bauformen:

Version K: zum Rohraufbau, Anschluss unten

Version L: zum Wandaufbau, mit Rand hinten, Anschluss unten

Version M: zum Rohranbau, Anschluss hinten

Version N: zum Schalttafeleinbau, mit Dreiloch-Frontring, Anschluss hinten

Version O: zum Schalttafeleinbau, mit Dreiloch-Frontring, Anschluss unten

Version H: zum Schalttafeleinbau, mit Frontring und Bügel, Anschluss hinten

Messbereiche:

Messbereich in bar	Bauform					
	Bestellcode					
-1...0	K16	L16	M16	N16	O16	H16
-1...0,6	K42	L42	M42	N42	O42	H42
-1...1,5	K43	L43	M43	N42	O43	H43
-1...3	K44	L44	M44	N44	O44	H44
-1...5	K45	L45	M45	N45	O45	H45
-1...9	K46	L46	M46	N46	O46	H46
-1...15	K49	L49	M49	N49	O49	H49
-1...24	K52	L52	M52	N52	O52	H52
0...0,6	K67	L67	M67	N67	O67	H67
0...1	K69	L69	M69	N69	O69	H69
0...1,6	K70	L70	M70	N70	O70	H70
0...2,5	K72	L72	M72	N72	O72	H72
0...4	K73	L73	M73	N73	O73	H73
0...6	K74	L74	M74	N74	O74	H74
0...10	K75	L75	M75	N75	O75	H75
0...16	K76	L76	M76	N76	O76	H76
0...25	K78	L78	M78	N78	O78	H78
0...40	K79	L79	M79	N79	O79	H79
0...60	K80	L80	M80	N80	O80	H80
0...100	K81	L81	M81	N81	O81	H81
0...160	K82	L82	M82	N82	O82	H82
0...250	K84	L84	M84	N84	O84	H84
0...400	K86	L86	M86	N86	O86	H86
0...600	K87	L87	M87	N87	O87	H87
0...1000	K88	L88	M88	N88	O88	H88
0...1600	K89	L89	M89	N89	O89	H89

Drehbare Skala zur direkten Ablesung des Differenzdruckes:

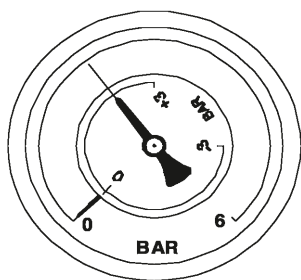

Typenschlüssel:

Bestellnummer:	PDR02	10.	E.	15G.	0.	K75.	0.	0
Manometer mit Doppel-Rohrfeder-Messsystem								
Ausführung:	10 = Gehäusedurchmesser 100 mm 16 = Gehäusedurchmesser 160 mm							
Werkstoffe:	E = komplett Edelstahl							
Prozessanschluss	15G = 2 x G 1/2 AG 15N = 2 x 1/2" NPT AG S = Sonderanschluss (siehe: Optionen)							
Vibrationsdämpfung:	0 = ohne 1 = mit Glycerinfüllung							
Bauform und Messbereiche:	K16...H89 = siehe Tabelle „Messbereiche“							
Elektrische Zusatzeinrichtungen:	0 = ohne							
Optionen und Zubehör (Mehrfachauswahl möglich):	0 = ohne xxx = siehe Tabelle „Optionen und Zubehör“							

Technische Daten:

Gehäuse: Rundgehäuse aus Edelstahl 1.4301, d = 100 oder 160 mm

Messglied: 2 x Rohrfeder aus Edelstahl 1.4571

Zeigerwerk: Messing

Sichtscheibe: Mineralglas (4 mm)

Skala und Zeiger: Aluminium, weiß, Zeiger schwarz

Prozessanschluss: 1/2" G oder NPT (standard), 1/4", 3/8" G oder NPT (optional) aus Edelstahl 1.4571, andere Anschlüsse auf Anfrage

flüssigkeitsgefüllte Ausführung: Glycerin

Messbereiche: siehe Tabelle „Messbereiche“

Überlastsicherheit: 1,3 x Messbereichsendwert

Medientemp: -20 ... +100 °C

Genauigkeit: Kl. 1,0

Schutzart: IP65

Optionen und Zubehör:

Beschreibung	Code
Skala in psi	P
Doppelskala bar / psi	BP
Skala für Differenzdruck	SD
Sonderskala	SK...
Prozessanschluss G 1/4	08G
Prozessanschluss G 3/8	10G
Prozessanschluss 1/4" NPT	08N
Prozessanschluss 3/8" NPT	10N

PKP Prozessmesstechnik GmbH

Borsigstraße 24 · D-65205 Wiesbaden 
 +49 (0) 6122-7055-0 · +49 (0) 6122-7055-50
 Email: info@pkp.de · Internet: www.pkp.de

PKP Process Instruments Inc. 

10 Brent Drive · Hudson, MA 01749
 +1-978-212-0006 · +1-978-568-0060
 Email: info@pkp.eu · Internet: www.pkp.eu



Abmessungen:

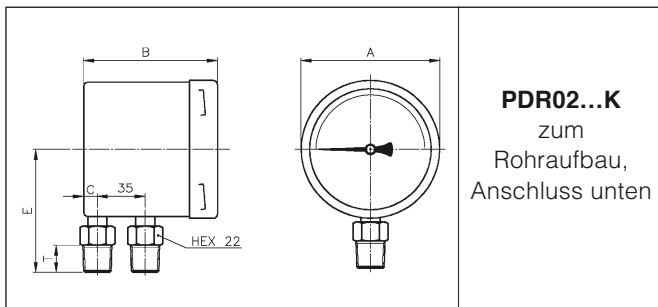

	Gehäusedurchmesser (mm)	
	100	160
A	101,5	162
B	97	100
C	14	18
E	90	120
T	20	20

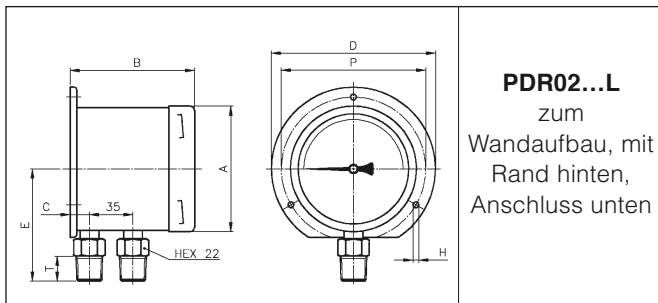

	Gehäusedurchmesser (mm)	
	100	160
A	101,5	162
B	100	102
C	14	18
D	132	196
E	90	120
P	116	178
H	4,5	6
T	20	20

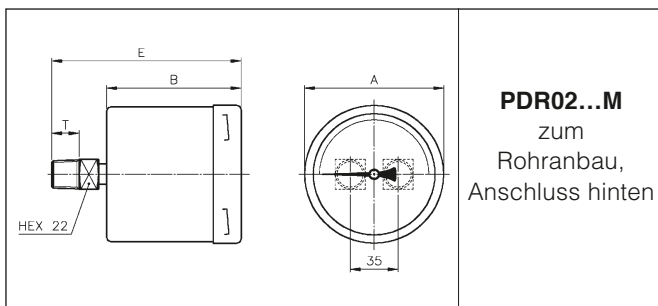

	Gehäusedurchmesser (mm)	
	100	160
A	101,5	162
B	97	100
E	137	140
T	20	20

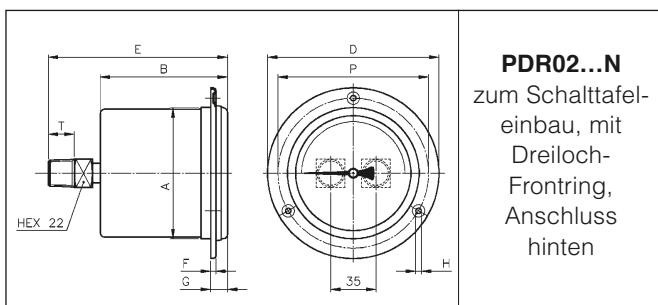

	Gehäusedurchmesser (mm)	
	100	160
A	101,5	162
B	97	100
D	132	196
E	137	140
F	3,5	3
G	13	15,5
H	4,5	6
P	116	178
T	20	20

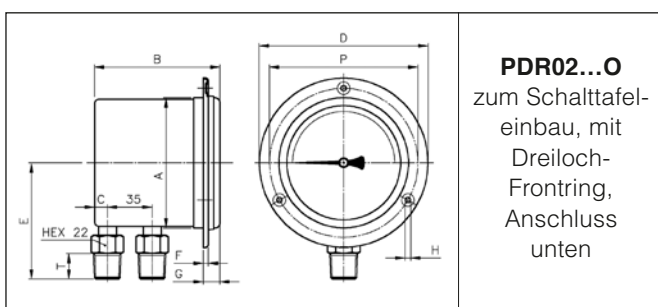

	Gehäusedurchmesser (mm)	
	100	160
A	101,5	162
B	97	100
C	14	18
D	132	196
E	90	120
F	3,5	3
G	13	15,5
H	4,5	6
P	116	178
T	20	20

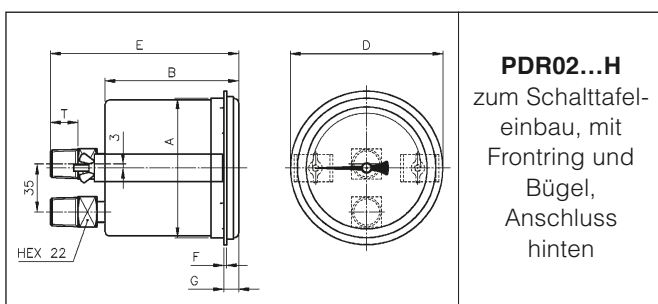

	Gehäusedurchmesser (mm)	
	100	160
A	101,5	162
B	97	100
D	110	180
E	137	140
F	2	2
G	10,5	9
T	20	20

PKP Prozessmesstechnik GmbH 
Borsigstraße 24 · D-65205 Wiesbaden
☎ +49 (0) 6122-7055-0 · 📠 +49 (0) 6122-7055-50
Email: info@pkp.de · Internet: www.pkp.de

PKP Process Instruments Inc. 
10 Brent Drive · Hudson, MA 01749
☎ +1-978-212-0006 · 📠 +1-978-568-0060
Email: info@pkp.eu · Internet: www.pkp.eu

